

C615H



ТЕХНИЧЕСКИЕ ХАРАКТЕРИСТИКИ

	ЕД. ИЗМ.	C615H
Диаметр бурения	дюйм	4 - 6
	мм	102 - 152
Диаметр штанги	дюйм	2-7/8 - 4-1/2
	мм	73 - 114.3
Глубина однозаходного бурения		
Высота мачты	фут (м)	13 ф. 2 д. (4 м)
Глубина многозаходного бурения		
Мачта с кассетой на 3 штанги	фут (м)	52 ф. 6 д. (16 м)
Компрессор	куб. фут/мин - фунт/кв. дюйм	500 - 200
	куб. м - Бар	14.17 - 13.8
Усилие подачи	фунт	7,720
	кг	3,500
Усилие подъема	фунт	7,720
	кг	3,500
Скорость подачи	фут/мин	77
	м/мин	23.5
Крутящий момент	фунт/дюйм	31,000
	кг.м	357
Частота вращения	об/мин	0 - 90
Двигатель	л.с.	260
Ходовая тележка		
Давление на грунт	мПа	0.1
Скорость хода (склон/равнина)	км/ч	1.1 / 2.7

Рабочий диапазон

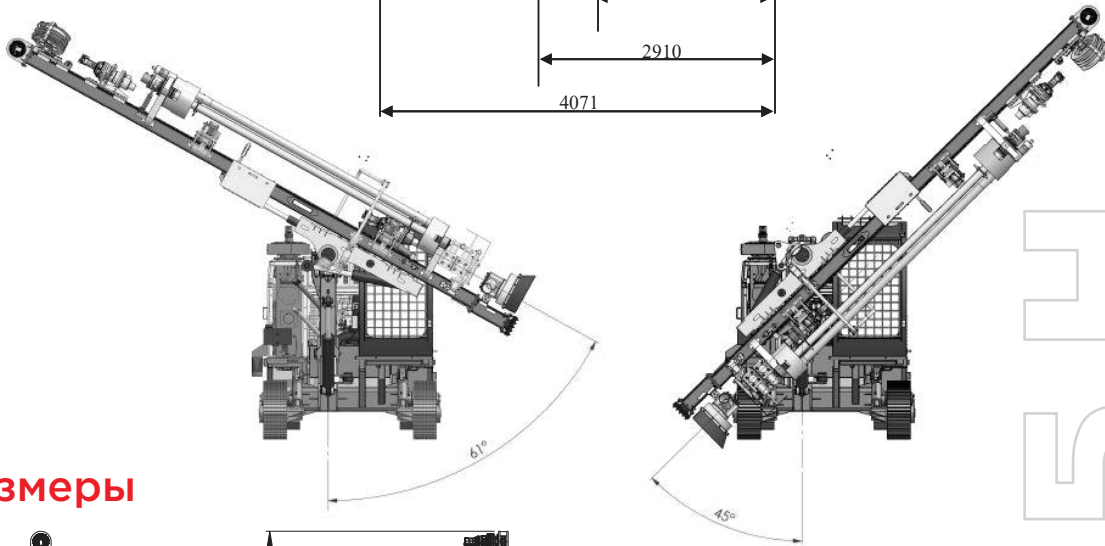
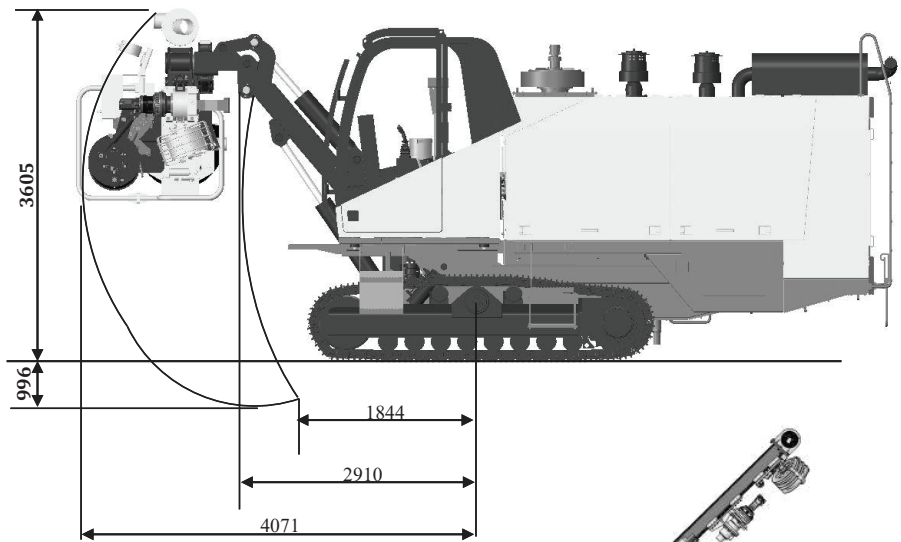
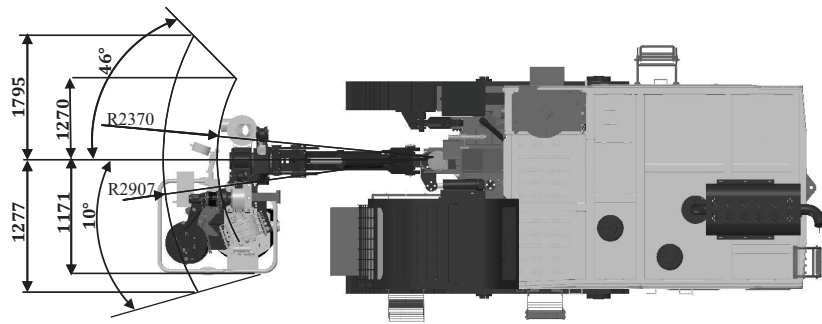

Размеры

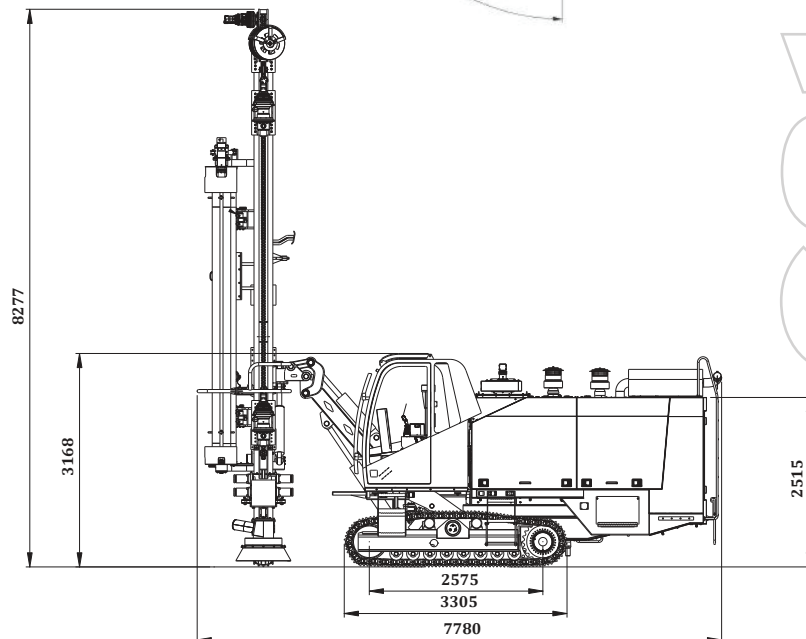
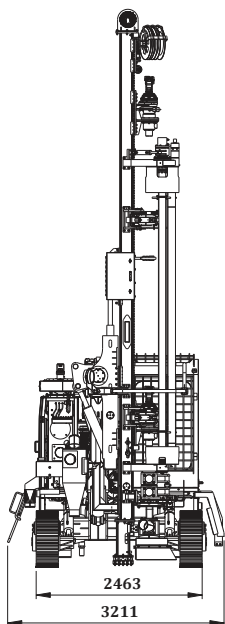

С615 H